

Bauer Systeme:

Vom Praktiker für den Praktiker

Developed by professionals for professionals

Montagetisch MT1100-M2

Mounting Table MT1100-M2

Montage- und Bedienungsanleitung

Assembly and operating instructions



Steuerungstechnik



Fördertechnik



Sondermaschinenbau



Handlingsysteme



	Seite
Lieferumfang	3
Hinweise zur Dokumentation	4
» Bestimmungsgemäße Verwendung	4
» Allgemeine Sicherheitshinweise	4
» Spezielle Sicherheitshinweise	5
Sicherheitshinweise	5
Technische Daten	6
Beschreibung	7
Bedienung	
» Handbediengerät	8
» Bedienfeld CONTROL AC 4.5 am Akkucontroller	9
» Notabsenkungstaste	9
» Ladezustandsanzeige	9
» Serviceanzeige	9
» Arbeitsfläche einstellen - Länge	10
» Arbeitsfläche einstellen - Breite	11
Option Montagetisch Verbreiterung	12
Akku	
» Akku einsetzen	13
» Akku entfernen	14
» Betrieb und Bedienung	14
» Anschluss Ladestation	15
» Inbetriebnahme des Akkus	16
» Tiefentladeschutz	17
» Funktion CONTROL AC 4.5	17
Instandhaltung, Instandsetzung	
» Pflege des ACCU AC 4.5	18
» Fehlertabelle zur Erkennung und Beseitigung von Fehlern	19
Wartungs-, Pflege- und Sicherheitshinweise	
» Wartungshinweise	20
» Sicherheitshinweise	20
» Pflegehinweise	21
» Reinigung	21
» Entsorgung	21
» Hinweise auf Umweltrichtlinien und Gesetze	21
» EG - Konformitätserklärung	22-23

	Page
Scope of supply	3
Notes on documentation	4
» Proper use	4
» General safety instructions	4
» Special safety instructions	5
Safety instructions	5
Technical specifications	6
Description	7
Operation	
» Manual control unit	8
» Operator panel CONTROL AC 4.5 accu controller	9
» Emergency lower button	9
» Charging status display	9
» Service display	9
» Adjusting the work surface - length	10
» Adjusting the work surface - width	11
Optional mounting table extension	12
Power pack	
» Inserting the power pack	13
» Removing the power pack	14
» Operation and use	14
» Connecting the charging station	15
» Commissioning the power pack	16
» Deep discharge protection	17
» Function of the CONTROL AC 4.5	17
Maintenance, repair	
» Maintenance of the ACCU AC 4.5	18
» Troubleshooting table	19
Maintenance, care and safety instructions	
» Maintenance instructions	20
» Safety information	20
» Care instructions	21
» Cleaning	21
» Disposal	21
» Notes on environmental directives and legislation	21
» EC - Declaration of Conformity	22-23



	Menge [Stück]		Artikelnr.:	Bezeichnung	Quantity [pieces]		Order No.:	Designation
	16	M8x20	10005644	Linsenschraube innensechskant	16	M8x20	10005644	Pan-head screw hex socket
	6	M8x25	10005646		6	M8x25	10005646	
	8	M10x16	10005645		8	M10x16	10005645	
	6	8x25	10005648	Unterlegscheibe	6	8x25	10005648	Washer
	22	M8	10005647	Stopp - Mutter	22	M8	10005647	Stop nut
	2		10005591	Rastbolzen mit Zubehör	2		10005591	Locking bolt with accessories
	2	M10x30	10005588	Rändelschraube	2	M10x30	10005588	Knurled screw
	4	M8x16	10005589		4	M8x16	10005589	
	1		10005586	Federstecker	1		10005586	Spring pin
	4		10005590	Klemmhebel	4		10005590	Clamping lever
	25	50x50mm	10005617	Abdeckkappen	25	50x50mm	10005617	Protective caps
	4		10005642	Nutenstein	4		10005642	Sliding block
	4		10005587	Lenkrollen ge- bremst	4		10005587	Lockable castors
	2		10005608	Adapterplatte	2		10005608	Adaptor plate
	2		10005609		2		10005609	
	1	7m	10005585	Filzband	1	7m	10005585	Felt tape
	1		10006586	Handbedienteil	1		10006586	Manual control unit
	1		10010066	Elektrohubzylinder	1		10010066	Linear actuator
	1		10006585	Akkukontroller für 2 Achsen	1		10006585	Power pack control- ler for 2 axes
	1		10006587	Stecker für Lade- station	1		10006587	Plug for charging station
	1		10006588	Ladestation für Akku	1		10006588	Charging station for power pack
	2		10007054	Führungsschiene	2		10007054	Guide rod
	4		10007055	Führungswagen	4		10007055	Guide trolley
	2		10007056	Gleitlager	2		10007056	Friction bearing



Für zukünftige Verwendung aufbewahren.

Store for future use.

Bestimmungsgemäße Verwendung des MT1100-M2

Der MT1100-M2 dient zum Aufbauen und Verdrahten von Montageplatten bis max. 1100x1900 mm BxH.

Proper use of the mounting table MT1100-M2

The mounting table MT1100-M2 is used for assembling and wiring mounting plates up to a maximum of 1100x1900 mm WxH.

Ladegerät ACCU AC 4.5

Dieses Ladegerät ist ausschließlich zum Laden von ACCU AC 4.5 Packs geeignet.

Battery charger ACCU AC 4.5

The charger is only suitable for charging ACCU AC 4.5 power packs.

Dieses Gerät ist nicht dafür bestimmt, durch Personen mit eingeschränkten physischen, sensorischen oder geistigen Fähigkeiten oder mangels Erfahrung und / oder mangels Wissen benutzt zu werden, es sei denn, sie werden durch eine für Ihre Sicherheit zuständige Person beaufsichtigt oder erhielten von ihr Anweisungen, wie das Gerät zu benutzen ist.

This device is not suitable for use by individuals with limited physical, sensory or intellectual abilities or with a lack of knowledge and/or experience, unless they are supervised by a person who is responsible for their safety or have been instructed by them on how to use the device.



Versuchen Sie niemals, nicht aufladbare Batterien zu laden. EXPLOSIONSGEFAHR!



Never attempt to charge nonrechargeable batteries. RISK OF EXPLOSION!

Die Beachtung aller Hinweise und die Einhaltung der vorgeschriebenen Betriebsbedingungen gehören zur bestimmungsgemäßen Verwendung.

Compliance with all instructions and the observance of the specified operating conditions are part of correct use.



Verwendete Symbole

Lesen Sie die sicherheitsbezogenen Informationen und sonstigen Hinweise besonders aufmerksam.

Symbols used

Read the safety-related information and other information with particular attention.

Symbol für eine Handlungsanweisung:

» Der Blickfangpunkt zeigt an, dass Sie eine Handlung durchführen sollen.

Symbol identifying required actions:

» The bullet point indicates an action to be performed.

Sicherheits- und andere Hinweise:



WARNUNG!
Zur Verringerung eines Verletzungsrisikos Betriebsanleitung lesen.



WARNING!
Read the operating instructions to minimise the risk of injury.



WARNUNG!
Lesen Sie alle Sicherheitshinweise und Anweisungen.
Versäumnisse bei der Einhaltung der Sicherheitshinweise und Anweisungen können elektrischen Schlag, Brand und/oder schwere Verletzungen verursachen.



WARNING!
Read all the safety instructions and information.
Failure to observe the safety instructions and information may cause electric shock, fire and/or serious injury.



HINWEIS!
Bewahren Sie alle Sicherheitshinweise und Anweisungen für die Zukunft auf.

Lesen Sie vor der Benutzung des Montagetisches MT1100-M2 die beiliegenden Sicherheitshinweise und die Gebrauchsanleitung aufmerksam und vollständig durch. Bewahren Sie alle beiliegenden Dokumente auf und geben Sie den Montagetisch MT1100-M2 nur zusammen mit diesen Dokumenten weiter.



NOTE!
Keep all the security instructions and notices in a safe place for future use.

Before using the mounting table MT1100-M2, read all the enclosed safety information and operating instructions carefully. Keep all the supplied documents, and ensure that all the relevant documents are forwarded together with the mounting table MT1100-M2.



Beachten Sie die mit diesem Symbol gekennzeichneten Textstellen zu Ihrem eigenen Schutz und zum Schutz Ihres Montagetisches MT1100-M2!

- » Die vorgeschriebene Höchstlast von **300 kg** darf nicht überschritten werden.
- » Während der Benutzung darf sich keine Person sitzend oder stehend auf dem Montagetisch aufhalten.
- » Vergewissern Sie sich, dass der beladene Montagetisch gegen unbeabsichtigtes Rollen gesichert ist.
- » Stellen Sie sicher, dass die Last gleichmäßig über die gesamte Arbeitsfläche des Montagetisches verteilt ist.
- » Der Montagetisch wurde für ebenen, festen Untergrund konzipiert und ist deshalb für abschüssigen, unebenen Untergrund ungeeignet.
- » Das Be- und Entladen darf nur in waagerechter Position erfolgen.
- » Der Montagetisch wurde für geschlossene Räume konzipiert und ist deshalb nicht für Arbeiten im Freien geeignet.
- » Der Montagetisch MT1100-M2 ist nicht vorgesehen für die Verwendung
 - in einer Umgebung, wo mit dem Auftreten von entzündlichen oder explosiven Gasen oder Dämpfen zu rechnen ist,
 - durch Kinder oder gebrechliche Personen,
 - in näherer Umgebung von Kindern.
- » Betriebsart des Montagetisches MT1100-M2= Aussetzbetrieb AB 2 min./18 min., d. h. max. 2 Minuten unter Nennlast fahren, danach muss eine Pause von 18 Minuten eingehalten werden. Andernfalls kann es zu Funktionsausfall kommen!

Schutzart IP54 wird nur eingehalten, wenn Akkueinheit „ACCU AC 4.5“ bestimmungsgemäß mit der Steuerung „CONTROL AC 4.5“ zusammengesteckt ist, siehe Seite 13.



For your own safety, and to protect the mounting table MT1100-M2, pay particular attention to all text passages marked with this symbol!

- » The prescribed maximum load of **300 kg** must not be exceeded.
- » Never allow anyone to sit or stand on the mounting table while in use.
- » Ensure that the loaded mounting table is secured against unintentional rolling.
- » Ensure that the load is evenly distributed over the entire work surface of the mounting table.
- » The mounting table is designed for flat, solid subsurfaces, and is therefore unsuitable for use on sloping, uneven ground.
- » The mounting table must only be loaded and unloaded in a horizontal position.
- » The mounting table is designed for indoor use, and should not be used outdoors.
- » The mounting table MT1100-M2 is not intended for use
 - in an environment where flammable or explosive gases or vapours are likely to occur,
 - by children or the infirm,
 - in the immediate vicinity of children.
- » Mounting table MT1100-M2 operating mode = intermittent operation AB 2 min./18 min. In other words, it may be operated at its rated load for a maximum of 2 minutes, followed by a pause of 18 minutes. Otherwise, functional failures may occur!
- » Protection category IP54 can only be maintained if the power pack "ACCU AC 4.5" is correctly connected to the controller "CONTROL AC 4.5", see page 13.



Warnung vor der Schließbewegung von mechanischen Teilen einer Maschine/Einrichtung



Warning against closing movements for mechanical parts of a machine/device



Warnung vor sich bewegenden mechanischen Teilen



Warning against independently moving parts



Die Anleitung ist zu lesen



The instructions must be read



Aufsteigen auf eine Fläche ist verboten



Climbing on surfaces is prohibited



Maße und Gewicht

Länge x Breite x Höhe (eingefahren)	1210x1410x800mm
Länge x Breite x Höhe (ausgefahren)	1210x1410x1100mm
Gewicht	210 kg

Umgebungsbedingungen

Raumtemperatur	+10 °C - +40 °C
Rel. Luftfeuchtigkeit	30% - 75%
Luftdruck	700 hPa - 1060 hPa

MEGAMAT 2

Nennspannung	24 V DC
Stromaufnahme bei Nennlast	max. 5 A DC
Zulässige Druckkraft	max. 4000 N
Zulässige Zugkraft	max. 3000 N
Betriebsart bei max. Nennlast	Aussetzbetrieb AB 2 min./18 min
Schutzklasse	III
Geräuschpegel	65 dB (A)
Antriebstyp	Einzelbetrieb
Belastungsart	Druck/Zug
Hub	< 425 mm
Verstellgeschwindigkeit	ca. 8,0 mm/s (je nach Ausführung)
Schutzart	IP 20

CONTROL AC 4.5

Eingangsspannung	24 V DC
Eingangsstrom	max. 7,0 A DC
Betriebsart	Aussetzbetrieb AB 2 min./18 min
Schutzklasse	III
Zul. Stromaufnahme	max. 7,0 A DC
Lastzyklus bei akustischer Alarmschwelle	max. 7,0 A DC/60 s anschl. max. 2,0A/60 s
Akustische Alarmschwelle	21 V DC
Abschaltswelle Tiefentladeschutz	17 V DC
Anwendungsteil	Type B (EN60601-1)

ACCU AC 4.5

Nennspannung	24 V DC
Kapazität	4,5 Ah
Sicherung	7,0 A (Polyswitch)
Schutzklasse	III
Akku Typ	Blei Akku (Pb)
Selbstentladung	ca. 6 Monate
Ladezeit	ca. 8 Std.

ACCUCONTROL 4.5

Schutzart	IP 54
-----------	-------

Dimensions and weight

Length x width x height (retracted)	1210x1410x800mm
Length x width x height (extended)	1210x1410x1100mm
Weight	210 kg

Ambient conditions

Room temperature	+10 °C - +40 °C
Rel. air humidity	30% - 75%
Air pressure	700 hPa - 1060 hPa

MEGAMAT 2

Rated voltage	24 V DC
Power consumption at nominal load	max. 5 A DC
Permissible compressive force	max. 4000 N
Permissible tensile force	max. 3000 N
Operating mode at max. nominal load	Intermittent operation AB 2 min./18 min.
Safety class	III
Noise level	65 dB (A)
Drive type	Single motor
Load type	Compression/tension
Stroke	< 425 mm
Adjustment speed	approx. 8.0 mm/s (depending on variant)
Protection category	IP 20

CONTROL AC 4.5

Input voltage	24 V DC
Input current	max. 7,0 A DC
Operating mode	Intermittent operation AB 2 min./18 min.
Safety class	III
Admissible current rating	max. 7,0 A DC
Load cycle with acoustic alarm threshold	max. 7,0 A DC/60 s anschl. max. 2,0A/60 s
Acoustic alarm threshold	21 V DC
Shutoff threshold - deep discharge protection	17 V DC
Applied part	Type B (EN60601-1)

ACCU AC 4.5

Rated voltage	24 V DC
Capacity	4,5 Ah
Fuse	7,0 A (Polyswitch)
Safety class	III
Battery type	Lead acid battery (Pb)
Self-discharge	approx. 6 months
Charging time	approx. 8 hrs.

ACCUCONTROL 4.5

Protection category	IP 54
---------------------	-------



Beschreibung

Der MT1100-M2 wurde entwickelt und optimiert für ein ergonomisches, effektives und zeitsparendes Aufbauen und Verdrahten von Montageplatten.

Zum Anreißen, Bohren, Gewindeschneiden, Bestücken mit Kanälen und Hutschienen wird der Montagetisch in die horizontale Stellung gebracht. Für die Bestückung mit Bauteilen, für Beschriftungen und Verdrahtung bringt der Werker selbst den Montagetisch in die für ihn optimale ergonomische Arbeitsposition. Zu diesem Zweck wird die Hub bzw. Neigung mittels den Akkubetriebenen Elektroantrieben in die gewünschte Position gebracht.

Zur Fixierung der Montageplatte werden entweder Schnellspanner oder Rastriegel verwendet. Bei Montageplatten mit U-Kantung eignen sich erfahrungsgemäß Rastriegel besser als Schnellspanner, da Schnellspanner im oberen Bereich der Montageplatte oft störend auf einen Kabelkanal oder Bauteil treffen. Die Rastriegel fixieren die Montageplatte an den Nuten, somit kann die komplette Fläche bestückt werden.

Der Tisch verfügt über vier Lenkrollen mit Totalfeststeller, dank derer die aufgelegte Montageplatte zur Bearbeitung zwischen den Arbeitsstationen bewegt werden kann.

Montageplatten bis zu einer Breite von 1100mm und einer Höhe von 1900mm nimmt der MT1100-M2 bei einer max. Traglast von 300 kg auf. Durch die höhenverstellbare Auflagefläche wird bei kleineren Montageplatten auch ein Arbeiten im Sitzen ermöglicht.



Description

The MT1100-M2 was developed and optimised for ergonomic, effective and time-saving assembly and wiring of mounting plates.

The mounting table is put into a horizontal position for marking, drilling, thread cutting, channel and rail fitting. The operator can adjust the mounting table himself to achieve the optimum ergonomic work position for the fitting of structural components, for labelling and wiring. For this purpose the hub or tilt is brought into the required position by means of the battery driven electric motors.

Quick release clamps or cam action plungers can be used to fix mounting panels. Experience has shown that plungers are better than clamps when fixing mounting panels with U-shaped edges, as quick release clamps often interfere with a cable channel or structural components on the upper surface of the panel. The cam action plunger fixes the mounting panel at the keyway and the whole surface can be fitted unimpeded.

The table has four swivel castors, which are fully lockable and allow the applied mounting panel to be moved between workstations.

The MT1100-M2 accommodates mounting plates with a width of up to 1100mm and a length of 1900mm at a maximum bearing load of 300 kg. The height adjustable loading surface allows seated work when dealing with smaller mounting panels.



Handbediengerät

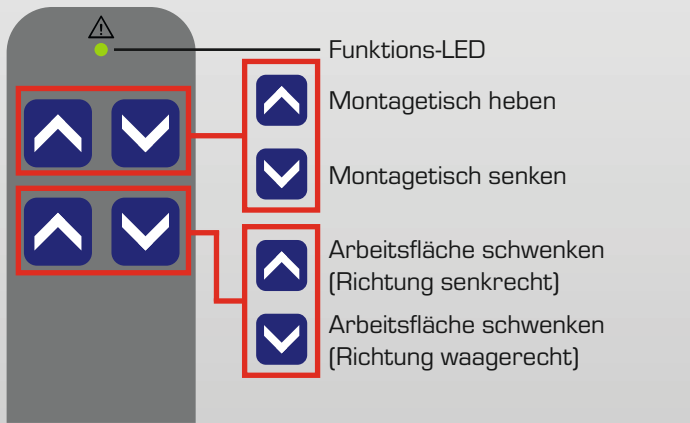

- » Funktions-LED leuchtet grün bei Tastendruck.
- » Funktions-LED leuchtet permanent grün oder leuchtet nicht: Es liegt ein Fehler vor.
- » Der NOT-AUS Schalter am Akkukontroller setzt alle Funktionen außer Betrieb.

Manual control unit

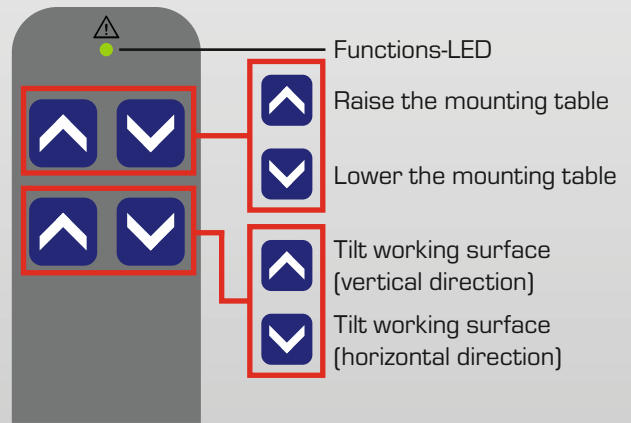

- » Funktions-LED is green when pressing button.
- » Funktions-LED is permanently green or does not light up: A malfunction occurred.
- » The emergency OFF switch on the battery controller deactivates all functions.

Schwenkende Arbeitsfläche

Tilting work surface





Bedienfeld CONTROL AC 4.5 am Akkukontroller

Operator panel CONTROL AC 4.5 on accu controller



Notabsenkungstaste



Die Taste „Notabsenkung“ aktiviert einen separaten Schaltkreis zum Absenken vom Hauptverstellantrieb und umgeht jegliche Schutz einrichtung der CONTROL AC 4.5 mit Ausnahme der NOT-AUS-Funktion.

Emergency lower button



'Emergency Lowering' activates a separate circuit for lowering the main adjustment motor and circumvents all safety functions of the CONTROL AC 4.5 except the Emergency-Off function.

Ladezustandsanzeige

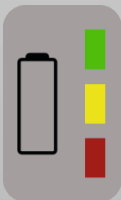

grün	Akku vollständig geladen
grün/gelb	Akku ca. ¾ voll
gelb	Akku ca. ½ voll
gelb/rot	Achtung! Akku sollte geladen werden, fast leer.
rot	Akku ist leer, dieser muss sofort geladen werden, sonst ist mit einer Verkürzung der Lebensdauer zu rechnen. Rotes Licht und akustisches Signal bei Knopfdruck, ein kompletter Verstellzyklus ist noch möglich.

Charging status display



green	Battery fully charged
green/yellow	Battery approx. ¾ full
yellow	Battery approx. ½ full
yellow/red	Warning! Battery should be charged, almost empty.
red	Battery is empty, it must be charged immediately otherwise its lifespan may be shortened. Red light and acoustic signal when pressing button: one complete adjustment cycle is still possible.

Serviceanzeige



rot	Bei „rot“ erfolgt keine Abschaltung
-----	-------------------------------------

ACHTUNG!

Die Serviceanzeige ist auf die spezifizierte Lebensdauer von DEWERT-Antrieben abgestimmt. Beim Aufleuchten der roten LED muss eine Überprüfung des Antriebssystems erfolgen.

- » Austausch gegen Neukomponenten
- » Wartung bei DEWERT
- » Wartung nach entsprechender Schulung durch DEWERT

Details erfragen Sie bitte bei Ihrem DEWERT-Kundenberater.

Service display



red	when 'red' no switch-off will take place
-----	--

CAUTION!

The Service Indicator is calibrated to the specific lifespan of DEWERT motors. An inspection of the motor system must take place when the red LED flashes up.

- » New components must be fitted
- » Service by DEWERT
- » Service only after appropriate training with DEWERT

Ask your DEWERT customer advisor for details.



HINWEIS!

Betriebsart des MT1100-M2 = Aussetzbetrieb AB 2 min./18 min., d. h. max. 2 Minuten unter Nennlast fahren, danach muss eine Pause von 18 Minuten eingehalten werden. Andernfalls kann es zu Funktionsausfall kommen!



NOTE!

MT1100-M2 Operating Mode = Intermittent Operation AB 2 min./18 min., that means an operation of max. 2 minutes under nominal load, then a pause of 18 minutes must be observed. Otherwise functions may cease!



Arbeitsfläche einstellen

Einstellung Länge - Montageplatte

Um den Montagetisch auf die Länge der Montageplatte einzustellen, fahren Sie die Arbeitsfläche in die waagerechte Position. Entfernen Sie den Sicherungssplint am unteren Auszugsteil. Danach lösen Sie die Arretierungsschrauben und stellen die gewünschte Länge ein.

Jetzt sind die Arretierungsschrauben wieder festzudrehen und der Sicherungssplint wieder einzusetzen.

Am oberen Auszugsteil sind nur die zwei Arretierungsschrauben zu lösen, um die gewünschte Länge einzustellen. Danach die Arretierungsschrauben wieder festdrehen, die Arbeitsfläche ist auf die Länge der Montageplatte eingestellt.

Nun die Montageplatten auf die Arbeitsfläche legen.

Adjusting the work surface

Adjusting the length - mounting plate

To adjust the mounting table to the length of the mounting plate, move the work surface into the horizontal position. Remove the safety split pin on the lower extension piece. Then, loosen the locking screws and adjust to the required length.

Next, retighten the locking screws and reinsert the safety split pin.

Now loosen the two locking screws on the upper extension piece and adjust to the required length. Then retighten the locking screws, and the work surface is now adjusted to the length of the mounting plate.

Now place the mounting plate on the work surface.

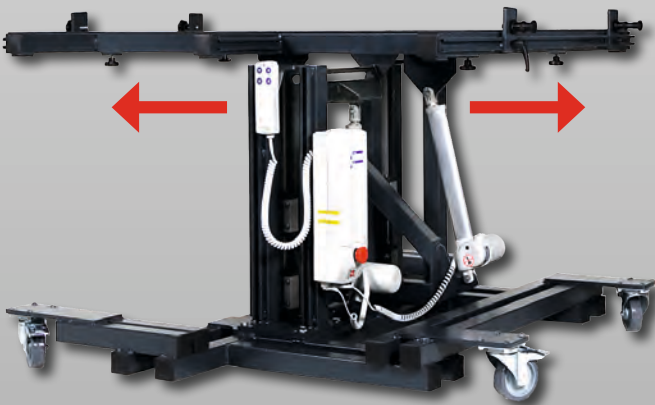

Montagetisch MT1100-M2 eingefahren

Mounting table MT1100-M2 retracted

Bedienung Handbedienteil (ähnlich)

Operating of the manual control unit (similar)

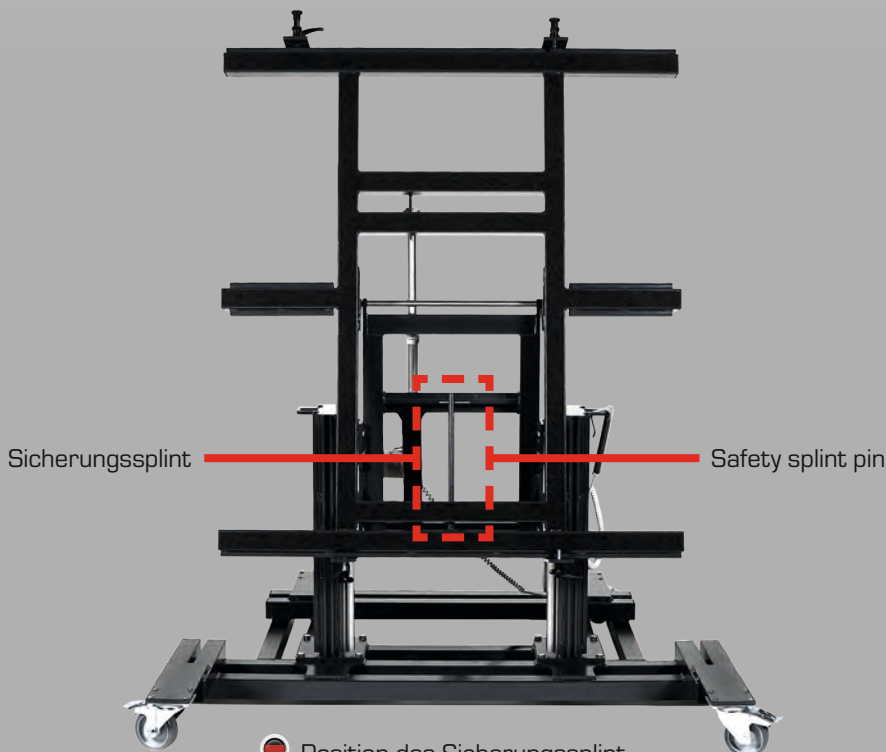

Position des Sicherungssplint

Position of the safety split pin



Einstellung Breite

Montageplatte am unteren Auszugsteil

Um das untere Auszugsteil auf die Montageplattenbreite einzustellen, muss sich die Arbeitsfläche in waagerechter Position befinden.

Lösen Sie die Klemmhebel und stellen Sie die Adapterplatten auf die gewünschte Breite ein. Die Adapterplatten müssen so positioniert werden, dass die eingedrehte Rändelschraube an der Innenseite des U-Profiles der Montageplatte anliegt.

Nach der Einstellung der Breite drehen Sie die Klemmhebel wieder fest. Nun die Rändelschrauben eindrehen.

Einstellung Breite

Montageplatte am oberen Auszugsteil

Um das obere Auszugsteil auf die Montageplattenbreite einzustellen, muss sich die Arbeitsfläche in waagerechter Position befinden.

Lösen Sie die Klemmhebel und stellen Sie die Adapterplatten auf die gewünschte Breite ein. Die Adapterplatten müssen so positioniert werden, dass die eingefahrenen Rastbolzen an der Innenseite des U-Profiles der Montageplatte anliegen. Nach der Einstellung der Breite drehen Sie die Klemmhebel wieder fest.

Um die Montageplatte zu fixieren, ziehen Sie die Rastbolzen zurück und drehen den Hebel nach links. Der Rastbolzen ist nun eingefahren.

Nun die Montageplatte einsetzen und den Rastbolzen wieder zurückdrehen. Die Rastbolzen werden ausgefahren und die Montageplatte ist fixiert.

Jetzt kann die Arbeitsfläche in die gewünschte Stellung positioniert werden.

Entnahme der Montageplatte

Um die fertige Montageplatte wieder zu entnehmen, muss die Arbeitsfläche in die waagerechte Position gebracht werden. Nun am unteren Auszugsteil die Rändelschrauben lösen und am oberen die Rastbolzen zurückziehen und drehen, bis sie eingezogen bleiben.

Jetzt kann die Montageplatte entnommen werden.

Adjusting the width

Mounting plate on the lower extension piece

To adjust the lower extension piece to the width of the mounting plate, move the work surface into the horizontal position. Loosen the clamping lever and adjust the adaptor plates to the required width. The adaptor plates must be positioned in such a way that the inserted knurled screw is in contact with the inside of the mounting plate U-profile.

After adjusting the width, retighten the clamping lever. Then screw the knurled screws into position.

Adjusting the width

Mounting plate on the upper extension piece

To adjust the upper extension piece to the width of the mounting plate, move the work surface into the horizontal position. Loosen the clamping lever and adjust the adaptor plates to the required width. The adaptor plates must be positioned in such a way that the inserted locking bolts are in contact with the inside of the mounting plate U-profile. After adjusting the width, retighten the clamping lever.

To secure the mounting plate into position, pull the locking bolts back and twist the lever to the left. The locking bolt is now retracted.

Then insert the mounting plate and screw the locking bolt back into position. The locking bolts are extended and the mounting plate is secured.

The work surface can now be placed in the required position.

Removing the mounting plate

In order to remove the finished mounting plate, the work surface must be brought to the horizontal position.

Next, release the knurled screws on the lower extension piece, and draw back and rotate the locking bolts on the upper extension piece until they remain retracted.

The mounting plate may now be removed.



Arbeitsfläche und ihre Verstellmöglichkeiten



Work surface and its adjustment options

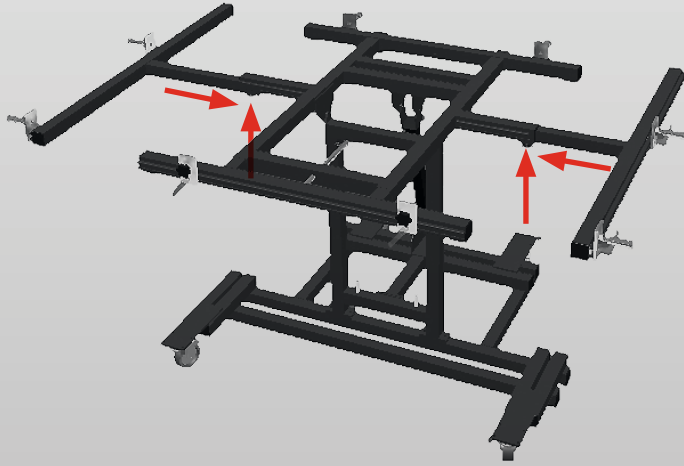

 Option Tischverbreiterung
MTV-2T

Mit dieser Option geben wir Ihnen die Möglichkeit, Montageplatten ab einer Höhe von 1690mm bis 1896mm nicht wie gewohnt vertikal, sondern jetzt auch horizontal auf den Montagetisch zu legen, ohne auf die bewährten Rastriegel als Montageplattenfixierung verzichten zu müssen. Damit lassen sich auch sehr große Montageplatten bequem im Sitzen verdrahten.

Die Tischverbreiterung MTV-2T besteht aus einer linken und einer rechten Verbreiterung in T-Form, die jeweils in den mittleren Holm des Montagetisches MT1100-M2 eingeschoben werden. Dort werden sie mit den im Set enthaltenen Rändelschrauben am Montagetisch befestigt.

- » Nehmen Sie ein T – Stück und schieben Sie es, auf der linken Seite, in den mittleren Holm.
Danach nehmen Sie das andere T – Stück und schieben es, auf der rechten Seite, in den mittleren Holm.
- » Sind nun beide T – Stücke in den mittleren Holm geschoben, können die T – Stücke mit den mitgelieferten Rändelschrauben fixiert werden.

Nun können die Rastriegel von oben und unten auf links und rechts montiert werden.

Jetzt ist der Montagetisch MT1100-M2 für die horizontale Montageplattenfixierung bereit.

 Option for extending the table
MTV-2T



This option allows you to place mounting panels from a height of 1690mm to 1896mm horizontally onto the mounting table, not vertically as before, without having to go without the tried and tested stop bolt for fixing the mounting panels. This allows you to wire up even very large mounting panels in a comfortable sitting position.

The Table Extension MTV-2T consists of left and right extension sections in the shape of a T, which respectively fastens into the middle spar of the mounting table MT1100-M2 and with the head screws supplied in the set.

- » Take a T – section and slide it into the middle spar from the left.
Then take the other T – section and slide it into the middle spar from the right.
- » The T – sections can be fixed with the supplied head screws when both T – sections have been pushed into the middle spar.

The stop bolts can be mounted from above and from below, left and right.

The MT1100-M2 mounting table is now ready for horizontal fixing of mounting panels.



Akku einsetzen

Schieben Sie den ACCU AC 4.5 (4) parallel zur Montagesschiene (1) so weit auf die CONTROL AC 4.5 (5), bis die Verriegelung des ACCU AC 4.5 in die Montagesschiene (1) einrastet (siehe unten). Achten Sie darauf, dass die Gehäuseführungen (9) die Montagesschiene (1) umschließen. Überprüfen Sie den ordnungsgemäßen Sitz des ACCU AC 4.5 (4) auf der Montagesschiene. Anschließend können Sie die Zusatzantriebe und den Handschalter mit der CONTROL AC 4.5 verbinden.

Inserting the power pack

Push the ACCU AC 4.5 (4) parallel to the punched rail (1) onto the CONTROL AC 4.5 (5) until the lock of the ACCU AC 4.5 engages with the punched rail (see below). Take care to ensure that the punched rail (1) is enclosed by the enclosure guides (9). Check that the ACCU AC 4.5 (4) is correctly seated on the punched rail. Next, connect the additional drives and the manual switch to the CONTROL AC 4.5.

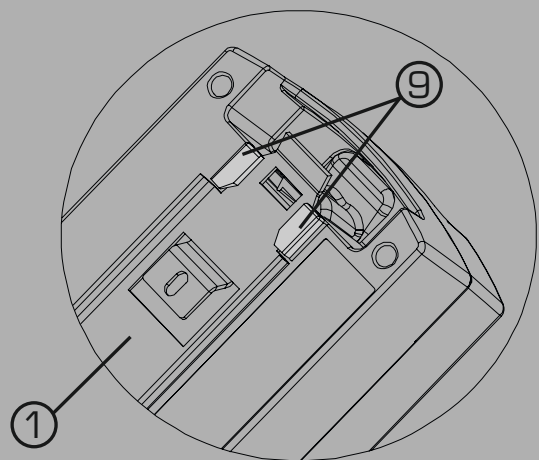
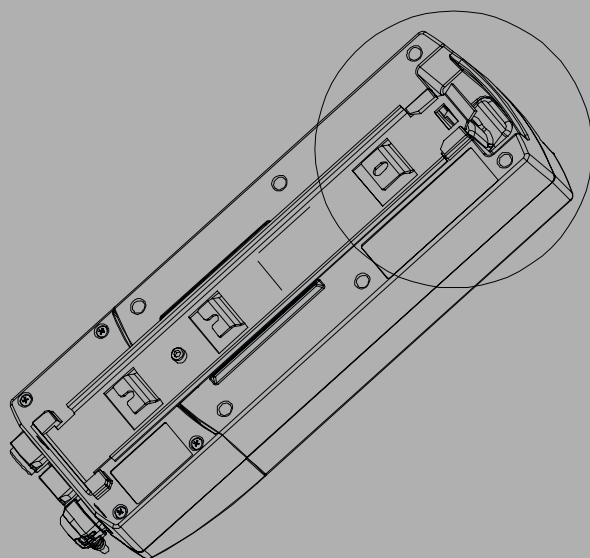
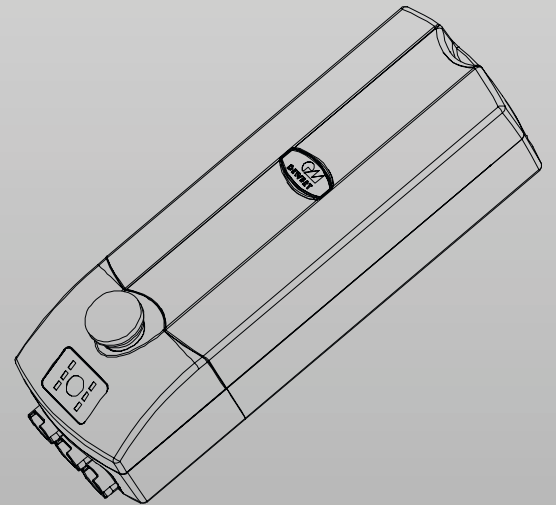
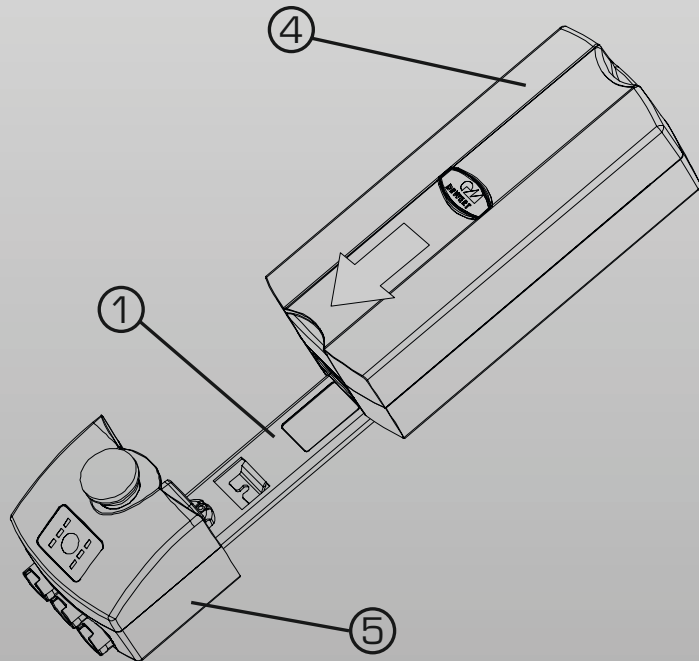

 Unterseite

 Underside



Akku entfernen

Greifen Sie hierzu den ACCU AC 4.5 am Handgriff und drücken Sie dabei den Entriegelungsgriff (7). Der Akku ACCU AC 4.5 lässt sich jetzt nach oben aus der Montageschiene herausziehen.

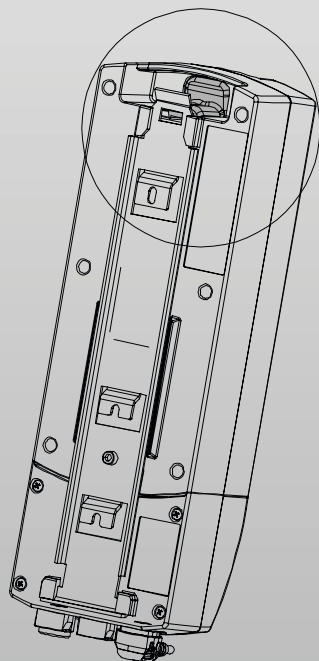

 Unterseite mit Entriegelungsgriff

 Underside with release switch

Removing the power pack

Grip the ACCU AC 4.5 by the handle, and press the release switch (7). The ACCU AC 4.5 can now be pulled upwards out of the punched rail.

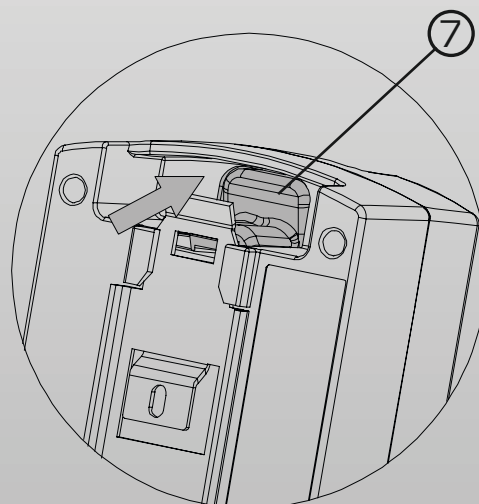

Betrieb und Bedienung

Starke mechanische Stöße oder Schockeinwirkungen, zum Beispiel beim Transport, können unter ungünstigen Umständen zu elektrischen Defekten führen. Wir empfehlen daher zur Erhöhung der Betriebssicherheit, vor der ersten Inbetriebnahme oder nach extremen mechanischen Belastungen (z. B. durch Fallenlassen) folgende Maßnahme:

» Überprüfen Sie die Gehäuse auf Beschädigungen.

Sofern die Gehäuse sichtbare Beschädigungen aufweisen oder eine starke Erhitzung des Gerätes auftritt, betätigen Sie sofort den Not-Aus-Schalter, trennen Sie dann ACCU AC 4.5 von CONTROL AC 4.5 und setzen Sie das Antriebssystem außer Betrieb.

Operation and use

Powerful mechanical impacts and shocks e.g. during transportation may lead to electrical defects under unfavourable circumstances. To enhance operational safety, before commissioning for the first time or following extreme mechanical pressures (e.g. if dropped), we therefore recommend the following measure:

» Check the housing for damage.

If the housing shows visible signs of damage or if the device gets very hot, press the emergency off button immediately, disconnect the ACCU AC 4.5 from the CONTROL AC 4.5, and deactivate the drive system.



Anschluss Ladestation

Der ACCU AC 4.5 muss zum Laden von CONTROL AC 4.5 getrennt werden. Schieben jetzt Sie den ACCU AC 4.5 (4) parallel zur Montageschiene (1) so weit auf die Ladestation (9), bis die Verriegelung des ACCU AC 4.5 in die Montageschiene (1) einrastet. Überprüfen Sie den ordnungsgemäßen Sitz des ACCU AC 4.5 (4) auf der Montageschiene. Verbinden Sie PLUG-IN CHARGER PB 4.5 (8) (alternativ PLUG-IN CHARGER PB) mit der Ladestation (9) und ACCU AC 4.5 (4). Anschließend stecken Sie PLUG-IN CHARGER PB 4.5 (alternativ PLUG-IN CHARGER PB) in die Hausspannungsversorgung. Der Ladezustand von ACCU AC 4.5 wird durch eine farbige LED angezeigt.

- » LED leuchtet dauerhaft grün, ACCU AC 4.5 ist geladen.
- » LED blinkt grün, ACCU AC 4.5 wird geladen.

Connecting the charging station

The ACCU AC 4.5 must be disconnected from the CONTROL AC 4.5 for charging. Slide the ACCU AC 4.5 (4) parallel to the punched rail (1) onto the charging station (9) until the lock of the ACCU AC 4.5 engages with the punched rail (1). Check that the ACCU AC 4.5 (4) is correctly seated on the punched rail. Connect the PLUG-IN CHARGER PB 4.5 (8) (or alternatively PLUG-IN CHARGER PB) to the charging station (9) and the ACCU AC 4.5 (4). Next, connect the PLUG-IN CHARGER PB 4.5 (8) (or alternatively PLUG-IN CHARGER PB) to the mains supply. The charging status of the AC 4.5 battery is indicated by a coloured LED.

- » LED is permanently green, the AC 4.5 battery has been charged.
- » LED flashing green, the AC 4.5 battery is being charged.

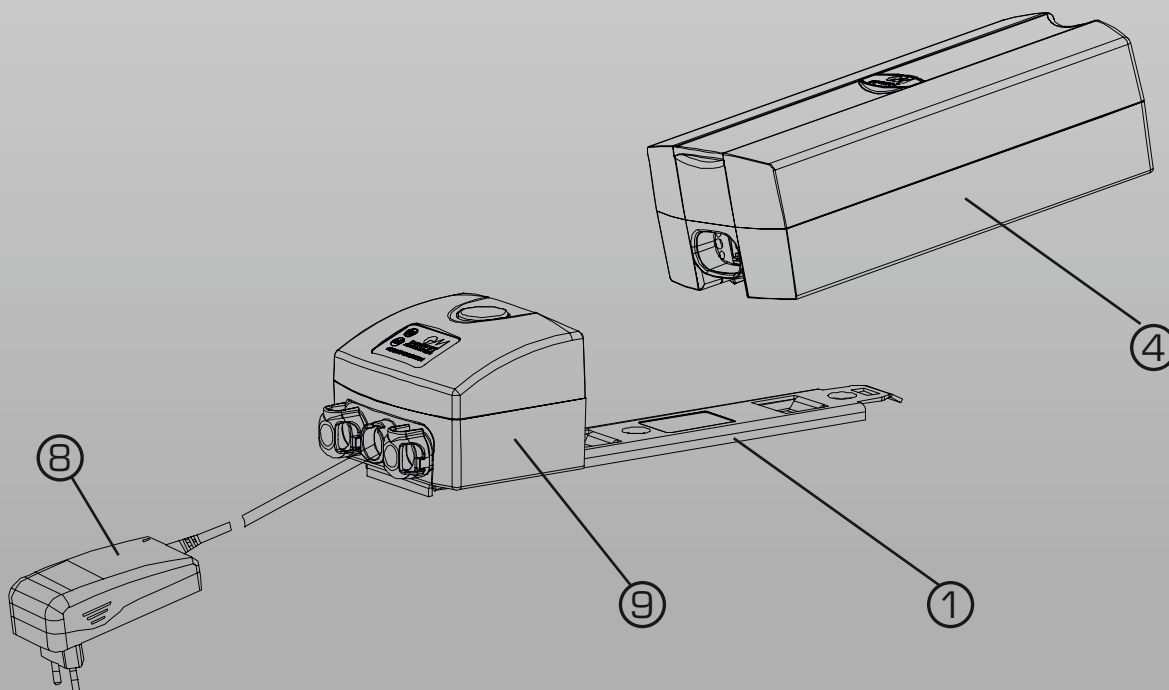



Inbetriebnahme des Akkus

- » Laden Sie den ACCU AC 4.5 ausschließlich mit dem DEWERT PLUG-IN CHARGER PB 4.5 (alternativ PLUG-IN CHARGER PB).
- » Laden Sie den ACCU AC 4.5 vor der ersten Benutzung vollständig über mindestens 10 Stunden auf. Die eingebauten Akkus entfalten erst nach ca. 5 bis 10 Lade-/Entladezyklen ihre volle Kapazität.
- » Beim Laden ist darauf zu achten, dass die Belüftungsbohrungen des ACCU AC 4.5 nicht abgedeckt werden (siehe unten).
- » Beim Ladevorgang den Akku nicht auf die Seite legen (siehe Seite 17).
- » Für eine optimale Lebensdauer des ACCU AC 4.5 sollte der ACCU AC 4.5 nach dem Ladevorgang ca. 1 Std. vor der Benutzung ruhen.
- » Schieben Sie den ACCU AC 4.5 in die CONTROL AC 4.5 bis dieser einrastet. Das System ist jetzt betriebsbereit (siehe Seite 13).
- » Der Akkuladestatus wird an der CONTROL AC 4.5 dargestellt.



Achtung!

Während des Ladevorgangs muss der ACCU AC 4.5 ausreichend belüftet werden.

Commissioning the power pack

- » Only use the DEWERT PLUG-IN CHARGER PB 4.5 (or alternatively the PLUG-IN CHARGER PB) to charge the ACCU AC 4.5.
- » Before using for the first time, fully charge the ACCU AC 4.5 for at least 10 hours. The built-in batteries do not reach full capacity until they have undergone approximately 5 to 10 charging/discharging cycles.
- » When charging, take care to ensure that the ventilation holes of the ACCU AC 4.5 are not covered (see below).
- » Never lie the power pack on its side while charging (see page 17).
- » For an optimum service life of the ACCU AC 4.5, it should be left to rest for around 1 hour after charging.
- » Slide the ACCU AC 4.5 into the CONTROL AC 4.5 until it latches into place. The system is now operational (see page 13).
- » The charging status is indicated on the CONTROL AC 4.5.



Caution!

The ACCU AC 4.5 must be adequately ventilated during the charging process.

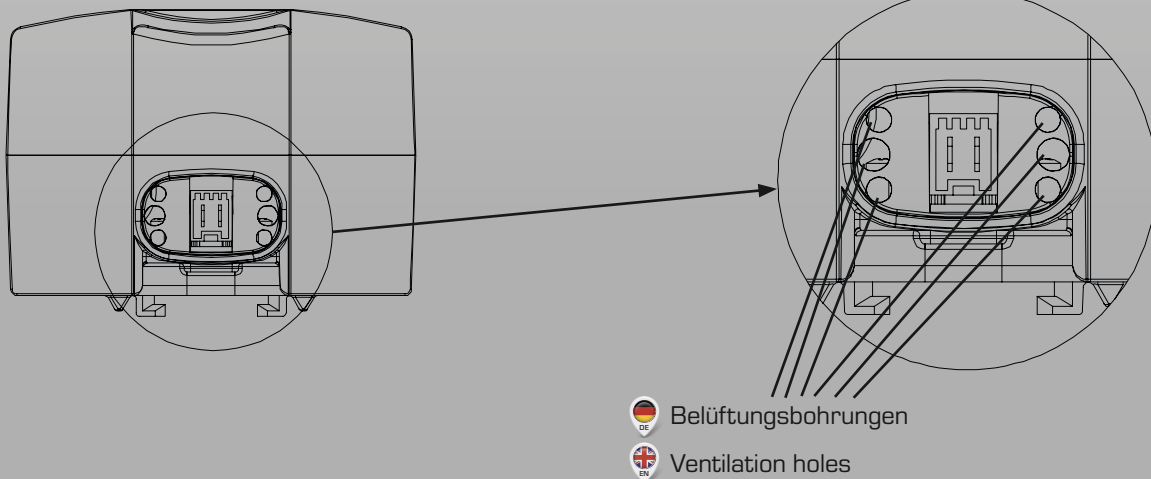

Belüftungsbohrungen



Ventilation holes



- 

Achtung!
Den ACCU AC 4.5 nicht kurzschließen. Die elektrischen Kontakte nicht berühren. Beim Ladevorgang den Akku NICHT auf die Seite legen (b).
- 

Caution!
Do not short-circuit the ACCU AC 4.5. Do not touch the electrical contacts. Do NOT place the power pack on its side while charging (b).

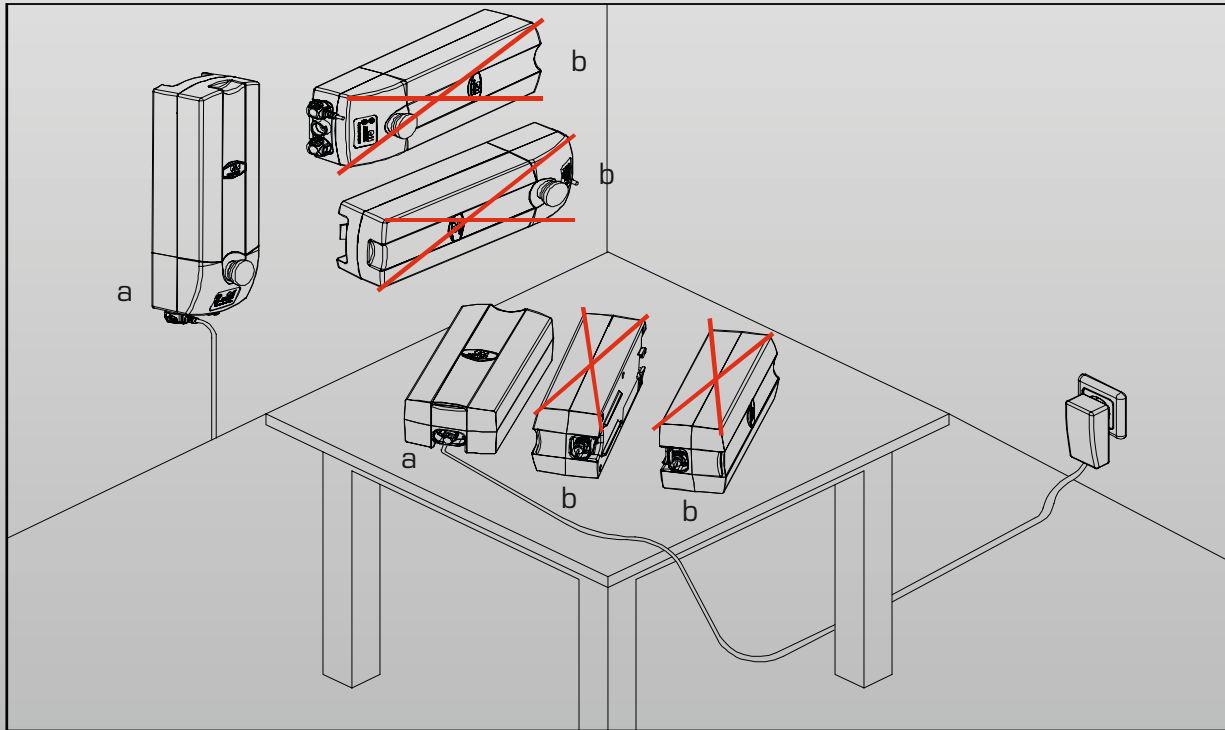

Tiefentladeschutz

Erreicht die Akkuspannung die Abschaltchwelle, wird das Antriebssystem komplett deaktiviert. Der Tiefentladeschutz bewahrt den Akku vor eventuellen Schäden, die aus einer Nichtbeachtung der Entladewarnung resultieren könnten.

Funktion CONTROL AC 4.5

Die Funktionen der Fahrtasten stehen nur zur Verfügung, solange der Not-Aus-Schalter/Sperreinrichtung nicht gedrückt ist.

Deep discharge protection

If the power pack voltage reaches the shutoff threshold, the drive system will be completely deactivated. The deep discharge protection protects the power pack from possible damage associated with failure to observe the discharge warning.

Function of the CONTROL AC 4.5

The functions of the adjustment keys are only available provided the emergency off button/blocking device has not been pressed.



Führen Sie regelmäßig die Überprüfungen nach BGV A3 durch. Die Überprüfungen haben durch eine Elektrofachkraft zu erfolgen.

Als empfohlene Prüffrist gilt nach BGV A3: 6 Monate.

Darüber hinaus prüfen Sie in kürzeren Abständen folgendes:

- » **Regelmäßige Sichtprüfungen** auf Beschädigungen aller Art. Überprüfen Sie das Gehäuse auf Risse und Brüche, kontrollieren Sie die Netzanschlussleitung, Handschalterleitungen und Antriebsleitungen usw. auf Quetschungen, Abscherungen sowie die Zugentlastung mit Knickschutz, insbesondere nach jeder mechanischen Belastung.
- » **Regelmäßige Überprüfung der Serviceanzeige.**

Pflege des ACCU 4.5

Die eingesetzten Blei-Gel-Akkus sind wartungsfrei. Wie bei jedem Akkusystem ist die Lebensdauer des ACCU AC 4.5 begrenzt und insbesondere stark von der Akkupflege abhängig (siehe Seite 21). Für eine optimale Lebensdauer beachten Sie bitte die Ladezustandsanzeige und laden Sie die Akkus nach einer längeren Lagerzeit (max. 6 Monate sollten nicht überschritten werden) auf.

Perform regular checks in accordance with BGV A3. These checks must be carried out by a qualified electrician. According to BGV A3, the recommended check interval is: 6 months.

Also check the following at shorter intervals:

- » **Regular visual inspections** to check for all types of damage. Check the housing for cracks and breaks, check the mains connection cable, manual switch cables and drive cables etc. for crushing and shearing, and the strain relief with kink protector, particularly following any mechanical pressure incidents.
- » **Regularly check the service display.**

Maintenance of the ACCU AC 4.5

The supplied lead-gel batteries are maintenance-free. As with any rechargeable battery system, the ACCU AC 4.5 has a limited service life, the length of which depends to a large extent on how well-maintained it is (see page 21). For an optimum service life, please observe the charging status display and recharge the batteries if they have been stored for any length of time (never exceed 6 months).





Fehlertabelle zur Erkennung und Beseitigung von Fehlern

Um Sie bei der Suche nach üblichen Fehlern und deren Beseitigung zu unterstützen, ist die nachstehende Tabelle entwickelt worden. Sollte ein Fehler auftreten, der nicht in dieser Tabelle aufgeführt ist, wenden Sie sich bitte an Ihren Lieferanten. Alle Fehler dürfen nur von einer Fachkraft untersucht und beseitigt werden.

Troubleshooting table

We have developed the following table to help you identify and remedy common faults. If a malfunction should occur which is not listed in this table, please contact your supplier. All malfunctions must only be investigated and rectified by a qualified expert.

 Problem	Mögliche Ursache	Lösung
Handscharter oder Antriebssystem ohne Funktion. Es können keine Fahrbewegungen ausgeführt werden.	<ul style="list-style-type: none"> » Handscharter, Antriebssystem oder Akku defekt » Keine Akkuspannung » NOT-AUS-Schalter ist gesperrt 	<ul style="list-style-type: none"> » Wenden Sie sich an Ihren Lieferanten » Laden Sie ACCU AC 4.5 » NOT-AUS-Schalter wieder freigeben
Antriebe lassen sich plötzlich nicht mehr verfahren/bewegen.	<ul style="list-style-type: none"> » Gerätesicherung defekt » Steuerung defekt » Leitung (Antriebe/Handscharter) unterbrochen 	<ul style="list-style-type: none"> » Wenden Sie sich an Ihren Lieferanten » Leitungen überprüfen, ggf. Kontakt wieder herstellen
Funktions-LED im Handscharter leuchtet bei Betätigung der Tasten nicht oder leuchtet ständig.	<ul style="list-style-type: none"> » Fehler im Steuersystem » Endposition erreicht » Antriebslast überschritten » Akkutiefentladungspunkt erreicht 	<ul style="list-style-type: none"> » Wenden Sie sich an Ihren Lieferanten » Antrieb aus Endposition fahren » Antrieb entlasten » ACCU AC 4.5 zum Laden anschließen
Akustisches und optisches Warnsignal ertönt (Ladeanzeige auf CONTROL AC 4.5 leuchtet rot).	<ul style="list-style-type: none"> » ACCU AC 4.5 ist bis zur Warnschwelle entladen 	<ul style="list-style-type: none"> » Laden Sie ACCU AC 4.5

 Problem	Possible cause	Solution
Manual switch or drive system is not working. The mounting table does not move.	<ul style="list-style-type: none"> » Manual switch, drive system or power pack defective » Power pack has no power » EMERGENCY OFF switch is locked 	<ul style="list-style-type: none"> » Contact your supplier » Recharge the ACCU AC 4.5 » Release the EMERGENCY OFF switch
Suddenly the drives can no longer be started or moved.	<ul style="list-style-type: none"> » Device fuse defective » Controller defective » Cable (drives/manual switch) interrupted 	<ul style="list-style-type: none"> » Contact your supplier » Check cables, reconnect where necessary
Function LED on manual switch either does not light up or is permanently illuminated when the keys are pressed.	<ul style="list-style-type: none"> » Malfunction in control system » End position reached » Drive load exceeded » Battery deep discharge point reached 	<ul style="list-style-type: none"> » Contact your supplier » Move the drive from end position » Release the load on the drive » Connect the ACCU AC 4.5 for recharging
An acoustic and optical warning signal sounds (the charging display on the CONTROL AC 4.5 is red).	<ul style="list-style-type: none"> » ACCU AC 4.5 has discharged to the warning threshold 	<ul style="list-style-type: none"> » Recharge the ACCU AC 4.5



Wartungshinweise

Reparatur und Wartung sollten regelmäßig erfolgen, denn sie wirken sich verlängernd auf die Lebensdauer des Montagetisches aus.

Die folgende Überprüfung sollten Sie vor jeder Benutzung durchführen:

- » Die verschiedenen Teile des Montagetisches sollten nicht verbogen oder gekrümmt sein.
- » Testen Sie die Bremsen auf deren Funktion und überprüfen Sie die Räder auf Verschleiß.
- » Schmieren Sie die beweglichen Verschleißteile vor der Benutzung.
- » Im Falle von Defekten sollten die Reparaturen zügig durchgeführt werden.
- » Die Rohrführungen sollten einmal im Monat geschmiert werden.
- » Überprüfen Sie das Gehäuse auf Risse und Brüche, kontrollieren Sie die Anschlussleitung auf Quetschungen, Abschürungen und die Zugentlastung mit Knickschutz, insbesondere nach jeder mechanischen Belastung. Beschädigte Anschlussleitungen der Geräte müssen durch den Hersteller oder durch qualifizierte Personen ersetzt werden, um Gefährdungen zu vermeiden.
- » Reinigen Sie Oberflächen aus Plastik, z.B. von Gehäusen, nur mit einem leicht angefeuchteten Tuch (siehe „Reinigung“, Seite 21).
- » ACCU AC 4.5 vor der Verwendung aufladen. Benutzen Sie immer einen DEWERT PLUG-IN CHARGER PB 4.5. Durch die integrierte Ladeschaltung wird der Akku automatisch optimal geladen.
- » Nach längeren Lagerzeiten kann eine mehrmalige Auf- oder Entladung der Akkus notwendig sein, damit die Leistungsfähigkeit wieder hergestellt wird.
- » Lagerzeit maximal 6 Monate bei empfohlener Lagertemperatur. Danach sollte der Akku wieder geladen werden. Bei höheren Lagertemperaturen sollte der Akku bereits früher geladen werden. Damit soll eine Tiefentladung vermieden werden, die zu einer irreparablen Schädigung des Akkus führen könnte.

Sicherheitshinweise

- » Öffnen oder zerstören Sie den ACCU AC 4.5 nicht.
- » Laden Sie ACCU AC 4.5 nur flach liegend.
- » Setzen Sie ACCU AC 4.5 nicht Hitze oder offenem Feuer aus. Vermeiden Sie eine Lagerung in direktem Sonnenlicht.
- » Wenn die Akkus undicht sind und Sie mit der ausgelaufenen Flüssigkeit in Berührung kommen, waschen Sie die Flüssigkeit gründlich mit Wasser ab und suchen Sie sofort einen Arzt auf.
- » Nutzen Sie ACCU AC 4.5 nur für den beschriebenen Einsatz.
- » ACCU AC 4.5 nicht in Reichweite von Kindern aufbewahren.
- » ACCU AC 4.5 nicht ins Feuer werfen, nicht öffnen und weder löten noch schweißen.
- » Entsorgen Sie ACCU AC 4.5 gemäß den gesetzlichen Vorschriften für Altbatterien und Akkus, diese dürfen nicht in den Hausmüll gelangen.

Maintenance instructions

Repairs and maintenance should be carried out regularly, as this will prolong the service life of the mounting table.

Carry out the following checks before each use:

- » The various parts of the mounting table should never be bent or twisted.
- » Check the brakes for correct functioning, and examine the wheels for signs of wear.
- » Lubricate movable wearing parts before use.
- » In the event of defects, repairs must be carried out promptly.
- » The tubing should be lubricated once a month.
- » Check the housing for cracks and breaks, check the connection cable for crushing and shearing, and the strain relief with kink protector, particularly following any mechanical pressure incident. For safety reasons, any damaged connection cables must be replaced by the manufacturers or by qualified experts.
- » Clean plastic surfaces e.g. of housings using only a slightly dampened cloth (see “Cleaning”, page 21).
- » Charge the ACCU AC 4.5 before use. Always use a DEWERT PLUG-IN CHARGER PB 4.5. The integral charging circuit automatically ensures optimum charging of the power pack.
- » After storing for long periods, it may be necessary to charge or discharge the power packs multiple times to restore functionality.
- » Maximum storage period is 6 months at the recommended storage temperature. Thereafter, the power pack should be recharged. At higher storage temperatures, the power pack should be recharged sooner. This is intended to prevent an exhaustive discharge, which could cause irreparable damage to the battery.

Safety information

- » Never open or destroy the ACCU AC 4.5.
- » Only charge the ACCU AC 4.5 while it is lying flat.
- » Never expose the ACCU AC 4.5 to heat or naked flames. Avoid storing in direct sunlight.
- » If the power packs leak and you come into contact with the escaped fluid, wash it off thoroughly with water and see a doctor immediately.
- » Only use the ACCU AC 4.5 for its intended purpose.
- » Never store the ACCU AC 4.5 within reach of children.
- » Never throw the ACCU AC 4.5 into a fire, and do not open it, weld it or solder it.
- » Dispose of the ACCU AC 4.5 in accordance with the statutory regulations for used batteries and accumulators; never combine with domestic refuse.



Pflegehinweise

- » Bewahren Sie ACCU AC 4.5 immer sauber und trocken auf. Schließen Sie ACCU AC 4.5 nicht kurz. Lagern Sie ACCU AC 4.5 so, dass die Anschlüsse nicht gegenseitig oder durch metallische Gegenstände kurzgeschlossen werden können.
- » Setzen Sie ACCU AC 4.5 keinen mechanischen Erschütterungen aus.
- » Benutzen Sie kein anderes als das empfohlene Ladegerät.
- » Bringen Sie ACCU AC 4.5 nicht in Kontakt mit organischen Lösungsmitteln, wie z. B. Verdünnern, Alkohol, Öl und Rostschutzmitteln bzw. oberflächen-aktiven Mitteln, wie chemische Reinigungsmittel.
- » Bewahren Sie die Originaldokumente für zukünftige Nachfragen auf.
- » Die optimale Leistung von ACCU AC 4.5 ist dann gegeben, wenn das Produkt unter normalen Raumtemperaturbedingungen (20°C bis 25°C) eingesetzt wird.
- » ACCU AC 4.5 nicht ins Wasser tauchen und nicht an einem feuchten, sondern an einem trockenen und kühlen Ort aufbewahren. Die empfohlene relative Luftfeuchtigkeit soll bei 50 % liegen.
- » Nutzen Sie ACCU AC 4.5 nur für den spezifizierten Einsatzfall.

Reinigung

- » Die Reinigung von ACCUCONTROL 4.5 wird durch viele glatte Flächen begünstigt. ACCUCONTROL 4.5 kann mit einem handelsüblichen Reinigungsmittel, welches für ABS geeignet ist, mit einem feuchten Tuch gereinigt werden. Beachten Sie die jeweiligen Herstellerhinweise des Reinigungsmittels.
- » Bitte reinigen Sie die Antriebssteuerung nie in einer Waschstraße oder mit einem Hochdruckreiniger und strahlen Sie keine Flüssigkeiten darauf, da sonst Schäden am Gerät nicht auszuschließen sind!
- » Verwenden Sie keine Lösungsmittel wie Benzin, Alkohol oder ähnliche.

Entsorgung

ACCUCONTROL 4.5 enthält Elektronikbauteile, Kabel, Metalle, Kunststoffe usw. ACCUCONTROL 4.5 darf nicht in den Hausmüll gelangen und ist gemäß den geltenden Umweltvorschriften des jeweiligen Landes zu entsorgen. Informationen erteilt:

Bundesverband der Entsorgungswirtschaft e.V. „BDE“,
Behrenstraße 29,
D-10117 Berlin,
Telefon: +49 (0) 30-59 00 33 5-0
www.bde-berlin.de

Hinweise auf Umweltrichtlinien und Gesetze

- » Das Produkt entspricht der EU-Richtlinie 2002/95/EG (RoHS ab dem 01.07.2006).
- » Das Produkt unterliegt nicht der EU-Richtlinie 2002/96/EG (WEEE) und deren Ergänzung EU-Richtlinie 2003/108/EG. Sofern sich Batterien in diesem Produkt befinden, entspricht dieses der Batterieverordnung vom 27. März 1998 (BGBl. I S.658).
Der Akku ist gemäß der AltBattVO zu entsorgen.

Care instructions

- » Always store the ACCU AC 4.5 in a clean, dry place. Do not short-circuit the ACCU AC 4.5. Store the ACCU AC 4.5 in such a way that the connections cannot short-circuit one another or other metallic objects.
- » Never expose the ACCU AC 4.5 to mechanical vibrations.
- » Only use the recommended charger.
- » Do not allow the ACCU AC 4.5 to come into contact with organic solvents such as thinners, alcohol, oil and anti-rusting agents, or surfactants such as chemical detergents.
- » Keep all the original documentation in case of future questions.
- » The ACCU AC 4.5 provides optimum performance when used at normal room temperature conditions (20°C to 25°C).
- » Never immerse the ACCU AC 4.5 in water, and never store in a damp location. It should always be stored somewhere cool and dry. The recommended relative air humidity is 50 %.
- » Only use the ACCU AC 4.5 for its specified purpose.

Cleaning

- » The ACCUCONTROL 4.5 has many smooth surfaces, making it easy to clean. The ACCUCONTROL 4.5 can be cleaned using a standard commercially available detergent suitable for ABS and a damp cloth. Please follow the manufacturer's instructions for the detergent.
- » Never clean the drive controller in an automated washing system or with a high-pressure cleaner, and never direct jets of water at it, otherwise damage to the unit cannot be excluded.
- » Never use solvents such as petrol, alcohol etc.

Disposal

ACCUCONTROL 4.5 contains electronic components, cables, metals, plastics etc. ACCUCONTROL 4.5 must never be combined with domestic refuse and must be disposed of in accordance with the valid environmental legislation for your country. In Germany, information is available from: Bundesverband der Entsorgungswirtschaft e.V. "BDE", Behrenstraße 29, D-10117 Berlin, Phone: +49 (0) 30-59 00 33 5-0 www.bde-berlin.de

Notes on environmental directives and legislation

- » The product is compliant with EU Directive 2002/95/EC (RoHS as of 1 July 2006).
- » The product is not subject to EU-Directive 2002/96/EC (WEEE) and its supplement EU Directive 2003/108/EC. If this product contains batteries, they comply with the Battery Ordinance of 27 March 1998 (Federal Law Gazette (BGBl. I, page 658)).
The power pack must be disposed of in accordance with the Used Battery Ordinance.



EG - Konformitätserklärung

EC - Declaration of Conformity

Der Hersteller: Bauer Systeme GmbH
Steinäcker 5 - 7
D - 75015 Bretten

The Manufacturer: Bauer Systeme GmbH
Steinäcker 5 - 7
D - 75015 Bretten

erklärt hiermit, dass folgendes Produkt,

declares herewith that the following product,

Produkttyp: Montagetisch

Product Type: Mounting table

Bezeichnung des Produktes: MT1100-M2

Product Description: MT1100-M2

Einschlägige EU - Richtlinien:

Relevant EU - Guidelines:

EG - Maschinenrichtlinie 2006/42/EG, Anhang II A

EC - Machine Guideline 2006/42/EC, Appendix II A

EMV - Richtlinie 2004/108/EG

EMV - Guideline 2004/108/EC

den Bestimmungen der oben gekennzeichneten Richtlinie – einschließlich der zum Zeitpunkt der Erklärung geltenden Änderungen – entspricht.

conforms to the regulations of the above quoted guideline – including the amendment, which is valid at the time of the declaration.

Um die Übereinstimmung zu gewährleisten, wurden insbesondere folgende harmonisierte Normen angewendet:

In particular the following harmonised norms were applied to guarantee conformity:

EN 1005-2 2001 +A1:2008 Sicherheit von Maschinen - Menschliche körperliche Leistung - Teil 2: Manuelle Handhabung von Gegenständen in Verbindung mit Maschinen und Maschinenteilen

EN 1005-2 2001 +A1:2008 Machine Safety - Human Physical Performance - Part 2: Manual Handling of Machinery and Component Parts

EN 1037 1995 +A1: 2008 Sicherheit von Maschinen - Vermeidung von unerwartetem Anlauf

EN 1037 1995 +A1: 2008 Machine Safety - Preventing unintentional start-up

EN ISO 14738 2009-09 Sicherheit von Maschinen – Anthropometrische Anforderungen an die Gestaltung von Maschinenarbeitsplätzen

EN ISO 14738 2009-09 Machine Safety – Anthropometric Requirements of machine work stations

EN 349 1993 +A1:2008 Sicherheit von Maschinen - Mindestabstände zur Vermeidung des Quetschens von Körperteilen

EN 349 1993 +A1:2008 Machine Safety - minimum distances to prevent crushing of body parts

EN 60204-1 2006 /A1:2009 Sicherheit von Maschinen - Elektrische Ausrüstung von Maschinen - Teil 1: Allgemeine Anforderungen

EN 60204-1 2006 /A1:2009 Machine Safety - Electric equipment of machines - Part 1: General Requirements

EN 61000-6-2 2005 Elektromagnetische Verträglichkeit (EMV) - Teil 6-2: Fachgrundnormen - Störfestigkeit - Industriebereich

EN 61000-6-2 2005 Electromagnetic Compatibility (EMC) - Part 6-2: Generic Standards - Interference Immunity - in the industrial sector

EN 61000-6-4 2007 Elektromagnetische Verträglichkeit (EMV) - Teil 6-4: Fachgrundnormen - Störaussendung für Industriebereiche

EN 61000-6-4 2007 Electromagnetic Compatibility (EMC) - Part 6-4: Generic Standards - Emitted Interference for the industrial sector



EN 61310-2	2008	Sicherheit von Maschinen - Anzeigen, Kennzeichen und Bedienen - Teil 2: Anforderungen an die Kennzeichnung (IEC 61310-2:2007)	EN 61310-2	2008	Machine Safety - Display, labelling and operating - Part 2: Labelling Requirements (IEC 61310-2:2007)
EN 61310-3	2008	Sicherheit von Maschinen - Anzeigen, Kennzeichen und Bedienen - Teil 3: Anforderungen an die Anordnung und den Betrieb von Bedienteilen (Stellteilen) (IEC 61310-3:2007)	EN 61310-3	2008	Machine Safety - Display, labelling and operating - Part 3: Configuration Requirements and operating devices (controls) (IEC 61310-3:2007)
EN 614-1	2006 +A1:2009	Sicherheit von Maschinen - Ergonomische Gestaltungsgrundsätze - Teil 1: Begriffe und allgemeine Leitsätze	EN 614-1	2006 +A1:2009	Machine Safety - Ergonomic Guidelines - Part 1: Concepts and General Guidelines
EN 614-2	2000 +A1:2008	Sicherheit von Maschinen - Ergonomische Gestaltungsgrundsätze - Teil 2: Wechselwirkungen zwischen der Gestaltung von Maschinen und den Arbeitsaufgaben	EN 614-2	2000 +A1:2008	Machine Safety - Ergonomic Guidelines - Part 2: Interaction between the Design of Machines and Performance Tasks.
EN 894-3	2000 +A1:2008	Sicherheit von Maschinen - Ergonomische Anforderungen an die Gestaltung von Anzeigen und Stellteilen - Teil 3: Stellteile	EN 894-3	2000 +A1:2008	Machine Safety - Ergonomic Requirements of the Design of Notices and Controls - Part 3: Controls
EN ISO 12100	2010	Allgemeine Gestaltungsleitsätze - Risikobeurteilung und Risikominderung	EN ISO 12100	2010	General Guidelines - Risk Assessment and Risk Avoidance
EN ISO 13850	2008	Sicherheit von Maschinen - Not-Halt-Gestaltungsleitsätze	EN ISO 13850	2008	Machine Safety - Emergency Stop - Guidelines
EN ISO 13857	2008	Sicherheit von Maschinen - Sicherheitsabstände gegen das Erreichen von Gefährdungsbereichen mit den oberen und unteren Gliedmaßen	EN ISO 13857	2008	Machine Safety - Safety Distances to avoid upper and lower body parts accessing danger areas.
DIN EN 62079	2001	Erstellen von Anleitungen; Gliederung, Inhalt und Darstellung (IEC 62079:2001)	DIN EN 62079	2001	Preparing instructions; Classification, Contents and Presentation (IEC 62079:2001)

Konstruktive Änderungen, die Auswirkungen auf die angegebenen technischen Daten und den bestimmungsgemäßen Gebrauch haben, den MT1100-M2 also wesentlich verändern, machen diese Konformitätserklärung ungültig!

Construction changes, which affect the quoted, technical data and the correct use, thus considerably change the MT1100-M2, invalidate this Declaration of Conformity!

Hartmuth Bauer
(Geschäftsführer)

René Alldinger
(Geschäftsführer)

Hartmuth Bauer
(Manager)

René Alldinger
(Manager)

Bauer Systeme:

Vom Praktiker für den Praktiker

Developed by professionals for professionals



www.bauersysteme.de/produkte/montagetisch-mt1100-hk



www.bauersysteme.de/produkte/lager-transportwagen

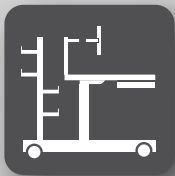

www.bauersysteme.de/produkte/eworkstation

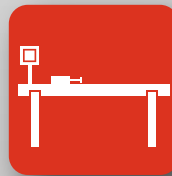

www.bauersysteme.de/produkte/laengenanschlag



www.bauersysteme.de/produkte/smarttable



www.bauersysteme.de/produkte/montageplatten-aufbau-system



www.bauersysteme.de/produkte/smartlifter

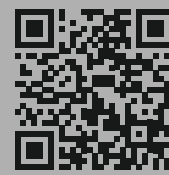

www.bauersysteme.de/kontakt

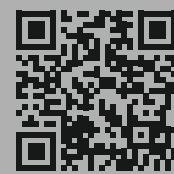

www.bauersysteme.de/produkte



Steinäcker 5-7 · D-75015 Bretten
Tel.: +49 (7252) 58 377-0 · Fax: +49 (7252) 58 377-50
Web: www.bauersysteme.de · Email: info@bauersysteme.de



Steuerungstechnik



Fördertechnik



Sondermaschinenbau



Handlingsysteme

- ✓ Elektrokonstruktion
- ✓ Schaltanlagenbau
- ✓ Softwareplanung
- ✓ Service und Wartung

- ✓ Fördertechnik
- ✓ Sondermaschinenbau
- ✓ Handlingsysteme für Schaltanlagenbau